

Användarmanual

Manual for Dosell läkemedelsrobot



Tack för att du valt Dosell!

Denna användarmanual innehåller viktig information om Dosell. Vänligen läs manualen noggrant och i sin helhet innan produkten börjar användas. Behåll manualen lättillgänglig för eventuella framtida behov.

Innan första användning

För att Dosell ska kunna installeras och konfigureras krävs att appen Dosell installerats på en mobiltelefon som finns till hands vid första uppstart. Appen finns att ladda ner gratis på App Store och Google Play. Vid frågor rörande installation av appen, kontakta teknisk support.



Registrering av konto

Varje Dosell måste ha en administratör som har hand om betalning av abonnemanget, betalningen sker direkt i appen. Administratören kan, men behöver inte, vara samma person som använder (får mediciner dispenserade av) Dosell.

Innehåll

1.	Förpackningens innehåll.....	5
2.	Om Dosell.....	5
2.1	Funktioner.....	6
3.	Viktig information.....	6
3.1	Avsedd användning.....	6
3.2	Definition av roller.....	6
3.3	Användarvillkor.....	7
3.4	Säkerhetsföreskrifter.....	7
3.5	Beskrivning av uppmaningar.....	8
3.6	Garanti.....	8
3.7	Service och support.....	8
4.	Produktöversikt.....	9
5.	Montering och första uppstart.....	11
5.1	Montera Dosell på väggen.....	11
5.2	Montera Dosell på bordsstativ.....	12
5.3	Konfigurera Dosell för ny användare.....	12
6.	Användning.....	13
6.1	Dispensering av dospåsar.....	13
6.1.1	<i>Om dospåsen inte levereras som väntat.....</i>	<i>14</i>
6.2	Sätta på och stänga av Dosell.....	15
6.3	Koppla upp till Dosell.....	16
6.4	Öppna och stänga luckan.....	16
6.5	Laddning av dosrulle.....	17
6.5.1	<i>Laddning av dosrulle i tom Dosell.....</i>	<i>17</i>
6.5.2	<i>Skarvning med redan laddad dosrulle (påfyllning).....</i>	<i>17</i>
6.6	Ta ut dospåsar.....	18
6.6.1	<i>Ta ut hela rullen.....</i>	<i>18</i>
6.6.2	<i>Ta ut enstaka dospåsar.....</i>	<i>18</i>
6.6.3	<i>Manuell nödutmatning av dosrulle.....</i>	<i>19</i>
6.7	Batteridrift.....	19
6.8	Byte av användare (återställning till fabriksinställningar).....	19
7.	Ljud- och ljussignaler.....	20
7.1	Olika typer av signaler.....	20
7.2	Statuslampor.....	21
8.	Felsökning och vanliga frågor.....	22
9.	Skötsel och underhåll.....	23
10.	Transport och förvaring.....	23

10.1	Flytta och transportera Dosell.....	23
10.2	Långtidsförvaring.....	24
11.	Tillbehör och förbrukningsdetaljer.....	24
11.1	Tejp för skarvning av dospåsar.....	24
11.2	Bordsstativ med konsol.....	24
11.4	Nätadapter.....	25
12.	Teknisk information.....	25
13.	Återvinning av produkt och tillbehör.....	26
14.	Klassificering och regulatorisk information.....	26
14.1	CE-märkning.....	26
15.	Förklaring av symboler.....	27
15.1	Symboler på etiketter.....	27

1. Förpackningens innehåll



Vi rekommenderar att originalkartongen och dess inrede sparas. Kartongen är försedd med ett bärhandtag för att kunna återanvändas som transportväska.

Kartongen till Dosell innehåller följande artiklar. Om något saknas eller är skadat, vänligen kontakta Dosell AB.



Guide



Dosell-enhet



Bordsstativ*



Nätadapter**



Tejpkarta för
skarvning av dospåsar

*Konsolen sitter vid leverans fastmonterad på bordsstativet för att du enkelt ska kunna hänga upp Dosell. Vill du istället hänga upp Dosell på väggen hittar du instruktioner för det under punkt 5.1 Montera Dosell på väggen.

**Nätadaptern ligger vid leverans löst i kartongen. Observera att nätadaptern behöver kopplas in i Dosell-enheten och ett vanligt vägguttag.

2. Om Dosell

Dosell är en automatisk dispenserare av dosförpackade läkemedel på rulle. Den inbyggda kameran läser av datum och klockslag på varje dospåse. När tidpunkten för att ta mediciner infaller, klipper Dosell av dospåsen och matar ut den. En ljud- och ljussignal följer och påminner om att det finns mediciner som ska tas. I en Dosell där en extern part administrerar enheten finns även möjligheten att skicka en notifiering till en anhörig eller en vårdgivare, om något blivit fel eller om dospåsen inte tagits ut efter en viss tid. Dosell kopplas till ett vanligt vägguttag med medföljande nätadapter. För att säkerställa funktionen är Dosell även försedd med ett reservkraftsystem i form av inbyggda och uppladdningsbara batterier. Om strömförsörjningen via nätadaptern skulle försvinna, t.ex. vid ett strömbrott eller att den oavsiktligt dras ut, går Dosell automatiskt över till batteridrift.

För att kunna göra inställningar och ladda Dosell med dospåsar krävs att den kopplas ihop med smartphone-appen Dosell, som finns att ladda ner gratis på App Store och Google Play. Den som får sina dospåsar dispenserade av Dosell (användaren) behöver inte ha tillgång till appen, om denne har någon annan i sin närhet som är medicineringsansvarig och hjälper till med inställningar och påfyllning av dospåsar.

2.1 Funktioner

Dosell har funktioner enligt tabellen nedan.

	Funktionalitet
Dispenserar dospåsar till användaren vid tidpunkt för intag	Ja
Skickar ljud- och ljussignaler	Ja
Hanteras och ställs in med appen på plats vid enheten (via Bluetooth)	Ja
Kan skicka externa notifieringar	Ja, till exempel till anhörig
Kräver inloggning i appen	Ja, för att göra inställningar och ladda dosrulle

Om du vill veta mer om Dosell och dess funktioner vänligen se www.dosell.se eller kontakta ditt inköpsställe.

3. Viktig information

3.1 Avsedd användning

Dosell dispenserar automatiskt dosförpackade läkemedelspåsar för att underlätta för användaren att ta rätt medicin vid rätt tidpunkt.

3.2 Definition av roller

Användare

Den som får sina dospåsar dispenserade av Dosell. En användare som har någon annan än sig själv som medicineringsansvarig (t.ex. en anhörig eller vårdgivare) förväntas inte göra något annat än att ta sin korrekt fyllda och levererade dospåse när den dispenserats av Dosell.

Medicineringsansvarig

Den som ansvarar för att användaren får sina korrekt fyllda och levererade dospåsar, och driften av Dosell (t.ex. påfyllning av dospåsar och hantering av signaler och varningar). En medicineringsansvarig kan t.ex. vara en anhörig eller en vårdgivare.

Mottagare

Den eller de som tar emot notifieringar på distans via SMS från en användares Dosell. Det kan t.ex. vara vårdgivare, användaren själv eller anhöriga.

Administratör

Ägaren av en Dosells administratörskonto i appen. Den som administrerar vem eller vilka som ska vara mottagare av notifieringar och hanterar betalning av abonnemanget.

Vårdgivare

Den som bedriver hälso- och sjukvård, t.ex. kommun, landsting eller privat vård- eller hemtjänstföretag.

Läkemedelsförskrivare

Användarens ansvariga läkare.

Viktigt att veta om de olika rollerna

- Varje Dosell kan bara ha en användare.
- En användare måste antingen själv ansvara för sin egen medicinering, eller ha en medicineringsansvarig.
- Användaren kan, men måste inte, vara administratör för sin egen Dosell. En administratör kan annars typiskt vara användarens vårdgivare eller en anhörig.
- Varje Dosell kan ha flera mottagare av notifieringar.

3.3 Användarvillkor

För att kunna garantera att Dosell används på ett säkert sätt måste följande användarvillkor alltid uppfyllas.

- Det är alltid användaren eller medicineringsansvarig som har det yttersta ansvaret att försäkra sig om att användaren får rätt medicinering vid rätt tid.
- Dosell är ett kompletterande dispenseringshjälpmedel till personer som redan fått dospåsar förskrivet.
- Användaren eller medicineringsansvarig måste vara kapabel att vid varje dispensering avgöra om Dosell har dispenserat dospåsen på det datum och klockslag som står tryckt på påsens etikett, innan dosen tas.
- Användaren eller medicineringsansvarig måste vara kapabel att identifiera en misslyckad eller utebliven dispensering, baserat på användarens normala medicineringsintervall.
- Om någon av de två ovanstående situationerna uppstår måste användaren eller medicineringsansvarig, vid tveksamhet om hur felet kan avhjälpas, kunna begära hjälp från förskrivande läkare eller medicineringsansvarig.

3.4 Säkerhetsföreskrifter

Läs noga igenom följande varningar och säkerhetsföreskrifterna innan du börjar använda Dosell.

- Dosell får endast användas inomhus i normalt lufttryck (mellan 500 och 1060 hPa) och normal luftfuktighet (mellan 10 % och 65 %).
- Dosell får ej användas i miljöer där temperaturen understiger 0 °C eller överstiger +35°C. Om Dosell innan användning förvarats i en temperatur utanför detta intervall måste den stå upppackad i rumstemperatur i minst 2 timmar innan den startas.
- Dosell får endast användas med dospåsar som är verifierade och godkända utav Dosell AB och där både påsen och innehållet tål ovanstående inomhusmiljö.
- För aktuell lista med godkända dospåsar se www.dosell.se

- Dosell är avsedd att dispensera dospåse enligt ordination.
- Dosell får endast användas med dosrullar som mäter högst 160 millimeter i diameter.
- Dosell får ej utsättas för vatten eller användas i fuktiga miljöer, såsom badrum eller i nära anslutning till diskbänk.
- Dosell (inklusive medföljande nätadapter) måste placeras så den är otillgänglig för barn. Nätadapterns sladd kan medföra risk för strypling.
- Dosell får ej täckas över.
- Dosell får ej skruvas isär eller modifieras på något sätt.
- Dosell får ej anslutas till andra tillbehör än de som beskrivs i manualen.
- Dosell får endast användas tillsammans med medföljande nätadapter. Om nätadaptern försvunnit eller blivit skadad kan en ny beställas från det inköpsställe där enheten inhandlades.
- Dosell får endast användas monterad i upprätt läge på medföljande bordsstativ alternativt att konsolen på stativet monteras av för att placeras på väggen.
- Service på Dosell får endast utföras av Dosell AB eller tekniker som godkänts av Dosell AB.

3.5 Beskrivning av uppmaningar

Följande symboler används i denna användarmanual för att uppmärksamma viktig information.



Var uppmärksam

Uppmaningar märkta på detta sätt kan, om de inte följs, leda till att Dosell inte kan dispensera läkemedel som tänkt. Detta är under förutsättning att användarvillkoren i kapitel 3.3 också alltid uppfyllas.



Observera

Uppmaningar märkta på detta sätt innehåller information som är bra att tänka på.

3.6 Garanti

Alla Dosell-enheter innefattar ett serviceavtal där Dosell AB ansvarar för att användaren har en fungerande Dosell under abonnemangstiden, under förutsättning att Dosell används på ett korrekt sätt. Om en Dosell eller medföljande tillbehör skadats ska Dosell AB eller annat inköpsställe kontaktas för information om utbyte eller reparation. Kontaktuppgifter och fullständiga villkor för serviceavtal finns att läsa på www.dosell.se eller av Dosell AB certifierade återförsäljare.

3.7 Service och support

Kontakta Dosell AB eller ditt inköpsställe om du har frågor om Dosell eller behöver teknisk support. Kontaktuppgifter och svar på vanliga frågor finns på Dosells hemsida, www.dosell.se.

4. Produktöversikt

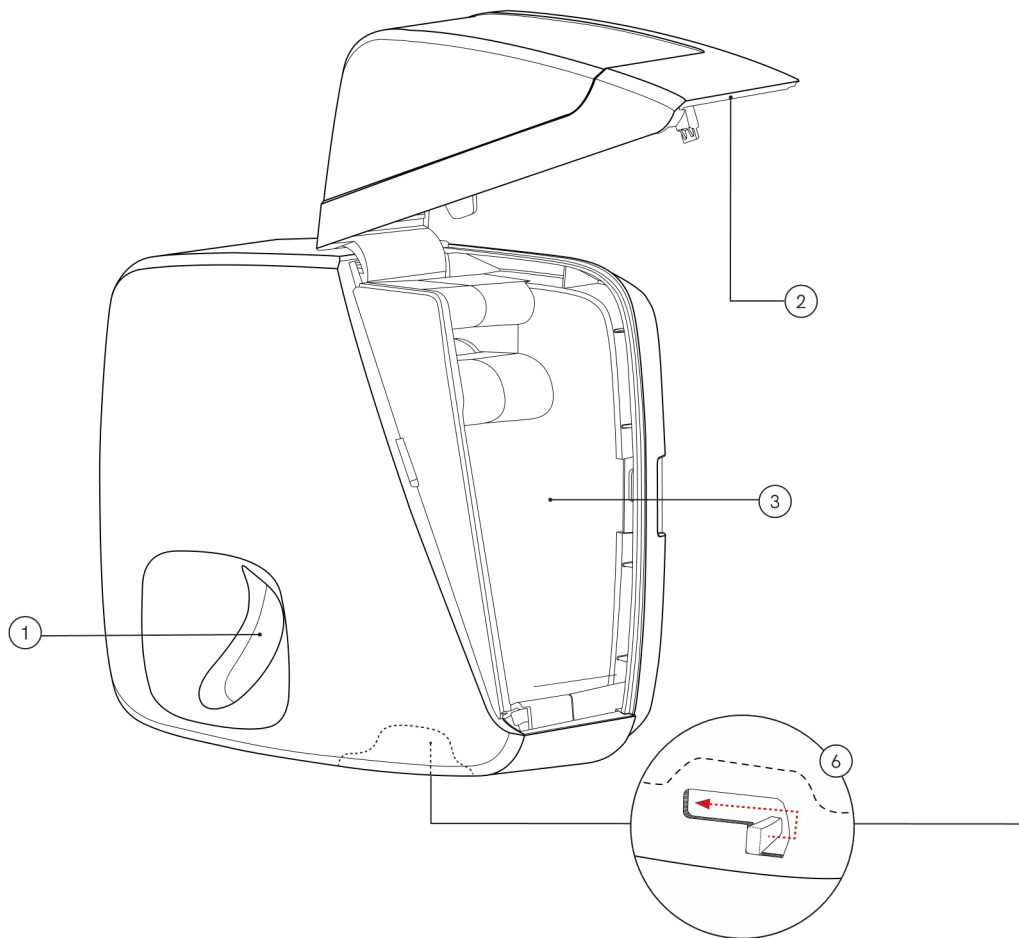

1. Påsack
2. Lucka
3. Utrymme för dosrulle
4. Multifunktionsknapp
5. Statuslampor
6. Spak för lucköppning

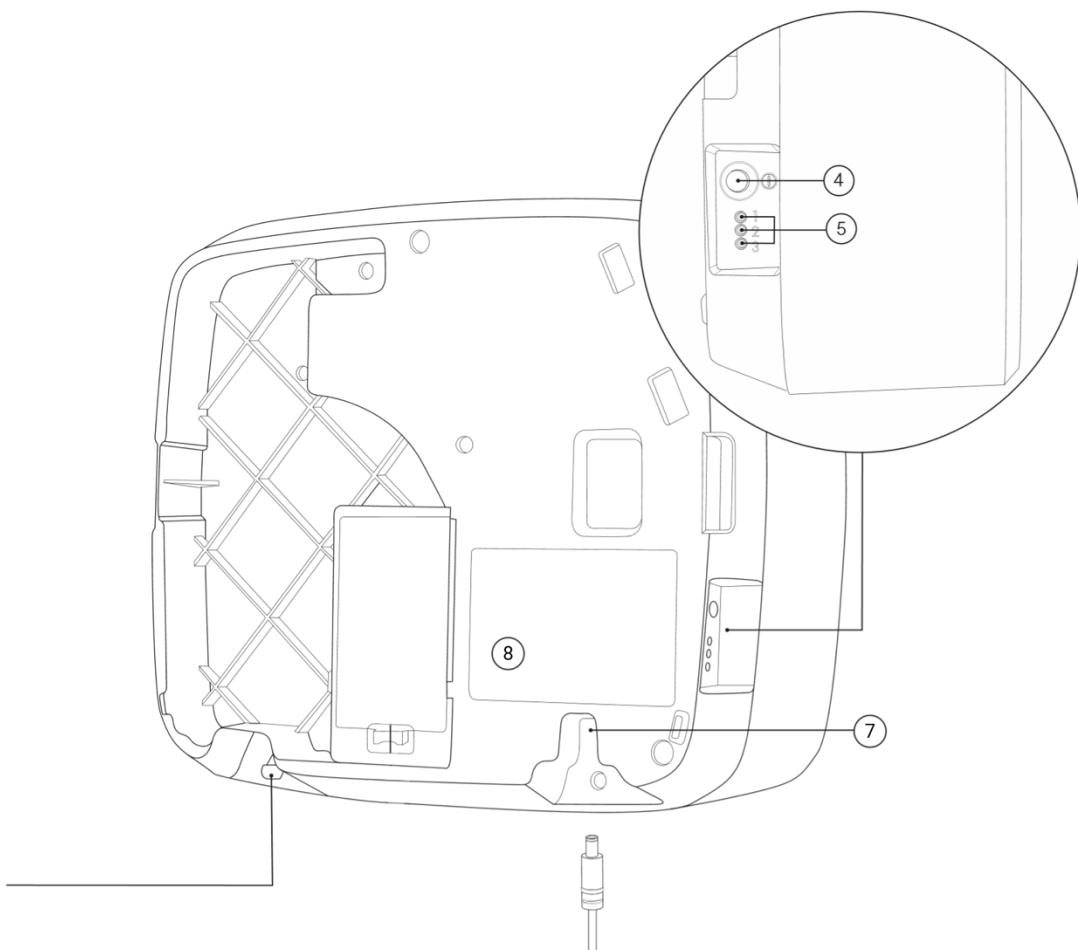

-
- 7. Ingång för nätadapter
 - 8. Etikett med serienummer

5. Montering och första uppstart

Packa upp Dosell på en plats där det finns mobiltäckning, eftersom GSM-nätet används för att skicka notifieringar till mottagare.

Var uppmärksam

Placera Dosell på en central plats så att ljud- och ljussignaler alltid uppmärksammas. I en hemmiljö kan detta förslagsvis vara i sovrummet eller i köket. Undvik en placering i direkt solljus eftersom det kan göra det svårare att se ljussignalerna.

5.1 Montera Dosell på väggen

Om Dosell ska skruvas upp på väggen så behöver konsolen först monteras av stativet och sedan sättas upp på väggen enligt följande instruktioner.

Verktyg som behövs för att montera Dosell på väggen:

- Borrmaskin
- Skruv och ev. lämplig plugg
- Skruvmejsel eller skruvdragare
- Vattenpass

1

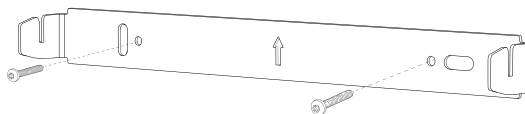

Skruva fast konsolen med skruv och eventuell plugg som är lämplig för den vägg Dosell ska monteras på. Den som monterar måste kunna försäkra sig om att väggens hållfasthet är tillräcklig.

Använd vattenpass för att kontrollera att konsolen monteras vågrätt. Pilen på konsolen ska peka uppåt. Använd det hål eller den slits på konsolen som passar för vald skruv.

Om så önskas kan konsolen monteras med dubbelhäftande monteringstejp (ingår ej). Om detta görs är det mycket viktigt att välja en tejp som med god marginal klarar att hålla uppe Dosells vikt, och att ytan som ska tejpas mot är slät och väl rengjord.

Var uppmärksam

Vid montering med tejp - följ alltid tejpstillverkarens instruktioner och krav på underlag. Felaktig montering kan leda till att Dosell lossnar från konsolen och skadas. Dosell AB tar inte ansvar för skador på enheten som uppkommit på grund av montering med tejp.

2

Häng Dosell på konsolen genom att skjuta den inåt och sedan nedåt enligt figuren.

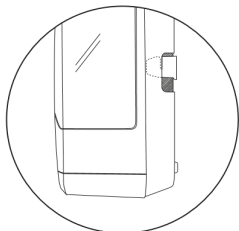
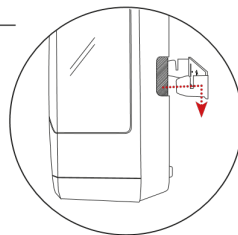

3

Kontrollera att enheten skjutits hela vägen ned i spåren på konsolen på bägge sidor, jämför med figuren till vänster.

4

Anslut nätadaptern till Dosell och till ett vägguttag.

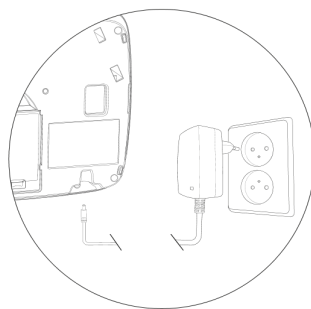

5.2 Montera Dosell på bordsstativ

Det finns en konsol monterad på bordsstativet som medföljer i kartongen. Dosell kan direkt hängas på stativet efter uppackning.

5.3 Konfigurera Dosell för ny användare

Varje Dosell-enhet är knuten till endast en användare. Vid första uppstart med en ny Dosell måste den därför konfigureras för den som ska använda den. Detta behöver endast göras en gång.

Följ instruktionerna nedan för att konfigurera Dosell för en ny användare. Instruktionerna förutsätter att Dosell-appen laddats hem till den telefon som ska användas för att konfigurera Dosell.

1

Starta Dosell genom att hålla in multifunktionsknappen på enhetens vänstra sida i minst 3 sekunder eller tills att du hör motorerna inne i Dosell starta. Efter några sekunder spelas en ljudsignal som bekräftar på att Dosell startar upp. Uppstarten tar ett par minuter.

Dosell kommer automatiskt att börja blinka blått när den är redo för att parkopplas via appen. Då väljer du i appen "Koppla upp till Dosell" och klicka sedan direkt på "OK". Det blå skenet blinkar i 2 minuter. Om du inte parkopplat via appen inom 2 minuter så behöver du följa instruktionerna i appen för parkoppling (se steg 2 nedan).

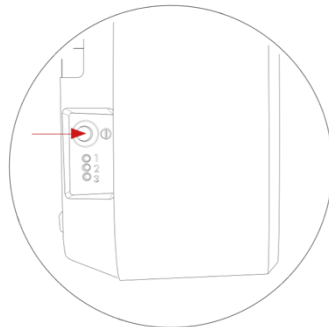

⚠ Var uppmärksam

Varje gång Dosell startas görs en automatisk kalibrering av den sensor som känner av om det finns en dospåse i påsfacket. Det är därför mycket viktigt att påsfacket är tomt när Dosell startas.

2



Öppna Dosell-appen och välj Koppla upp till Dosell* och följ instruktionerna i appen.

När alla inställningar är gjorda och appens huvudmeny visas kan första dosrullen laddas in.

6. Användning



Flera av instruktionerna i denna manual finns även samlade i appen under menyn "Manualer".

6.1 Dispensering av dospåsar

När en dosrulle väl är laddad i Dosell krävs inte tillgång till Dosell-appen för att få dospåsar dispenserade. Så länge det finns dospåsar kvar i Dosell kommer den fortsätta mata ut på tidpunkten för intag. Det finns tre olika alternativ att ställa in i inställningar för utmatning av dospåse.

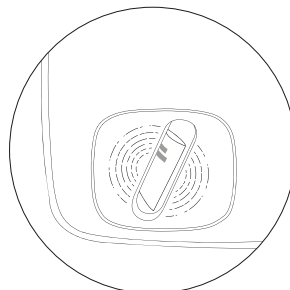

Alternativ 1: (Standard)

När det är tid för intag av mediciner matar Dosell automatiskt ut den dospåse som ska tas. Påsen hamnar i påsfacket, som blinkar pulserande med grön färg, och en melodi spelas. Påminnelsen repeteras med avtagande intervall tills påsen tagits ut ur påsfacket.

Alternativ 2:

När det är tid för intag av mediciner så blinkar påsfacket pulserande med grön färg, och en melodi spelas. Vid ett enkelt tryck på multifunktionsknappen så klipps påsen upp och hamnar i påsfacket. Trycker man inte på multifunktionsknappen innan utsatt tid så blir medicinen otillgänglig.

Alternativ 3:

Utökat dispenseringsfönster. Välj antal minuter innan ordinerad dispenseringsstid som du har möjlighet att få ut din medicin tidigare genom att trycka på knappen. Det gröna ljuset i dosfacket börjar pulsera vid angivet antal minuter innan ordinerad dispenseringsstid. OBS, denna inställning bör konfirmeras och godkännas av administratör, medicinsvarige eller ansvarig läkare innan funktionen används. Dosell tar inget ansvar för funktionens användning.

⚠ Observera

Direkt efter en dispenserering förbereder Dosell nästa påse genom att mata fram och fotografera den. När den fotograferas kommer lampor inne i Dosell tändas för att kameran ska kunna ta en tillräckligt bra bild. Eftersom kameran tar flera bilder kommer lamporna tändas och släckas flera gånger, vilket kan upplevas som att det blinkar med vitt ljus inuti Dosell. Detta är helt normalt och inget tecken på fel.

6.1.1 Om dospåsen inte levereras som väntat

Om ett tekniskt fel uppstår kan det hända att Dosell inte lyckas dispensera en dospåse när den ska. Dosell kommer då lysa eller blinka pulserande med röd färg i påsfacket. En notifiering kommer skickas till alla utvalda mottagare. Statuslamporna på vänster kortsida kan i det fallet hjälpa till att förklara vilken typ av fel som inträffat. En beskrivning av Dosells olika ljud- och ljussignaler finns under punkt 7. *Ljud- och ljussignaler.*

Om du som användare själv är medicineringsansvarig – vänligen följ instruktionerna under punkt 8 *Felsökning och vanliga frågor*. Om detta inte hjälper, kontakta ditt inköpsställe eller teknisk support. Kontaktuppgifter finns på Dosells hemsida, www.dosell.se.

⚠ Observerera

Det går alltid att öppna Dosell och ta ut dosrullen manuellt, även utan tillgång till appen. Se punkt 6.6.3 Manuell nödutmatning av dosrulle. Funktioner som beskrivs i kapitel 6.2 till 6.8 utförs endast av medicineringsansvarig.

6.2 Sätta på och stänga av Dosell

För att sätta på Dosell, hålla in multifunktionsknappen på enhetens vänstra sida i minst 3 sekunder eller tills att du hör motorerna inne i Dosell starta. Efter några sekunder spelas en ljudsignal som bekräftar att Dosell startar upp. Uppstarten tar ett par minuter. Invänta sedan det blinkande blå ljuset för att kunna parkoppla till Dosell via appen.

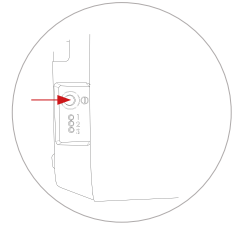

⚠ **Var uppmärksam**

Varje gång Dosell startas görs en automatisk kalibrering av den sensor som känner av om det finns en dospåse i påsfacket. Det är därför mycket viktigt att påsfacket är tomt när Dosell startas.

För att stänga av Dosell, håll multifunktionsknappen intryckt i minst 8 sekunder. När tre gröna blinkande signaler givits i dosfacket så släpper du knappen. Alla tre statuslampor på sidan av Dosell är släckta när Dosell är avstängd. En ljudsignal spelas upp som bekräftar att enheten stängs av. Så länge Dosell är avstängd kommer den inte dispensera dospåsar.

Om en rulle fanns inmatad när Dosell stängdes av kommer den dosrullen att matas ut bakåt per automatik. Detta gäller även om maskinen av någon anledning stängs av och sedan slås på igen. Det krävs då att man laddar Dosell på nytt. Dosell kommer via det periodiska testet som görs minst var tredje timme att larma om den inte mår bra, eller om något mot förmodan, skulle blivit fel med den nya inmatningen. Kontrollera att Dosell laddas om korrekt, enligt instruktionerna för att ladda dosrulle.

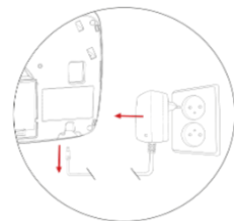

När Dosell är avstängd är alla tre statuslampor på vänster sida släckta. Nätdaptern kan då dras ur för att helt fränkoppla från elnätet.

6.3 Koppla upp till Dosell

Denna instruktion förutsätter att Dosell-enheten redan konfigurerats för en användare. Har den inte det behöver det göras först - se instruktioner under punkt 5.3 Konfigurera Dosell för ny användare.

Vid uppstart av Dosell behöver du invänta det blinkande blåa ljuset i dosfacket för att kunna parkoppla. Om Dosellen redan är på följer du stegen nedan



1. Öppna Dosell-appen på telefonen.
2. Välj Koppla upp till Dosell* och följ instruktionerna i appen.

6.4 Öppna och stänga luckan

För att komma åt att ladda i eller plocka ut en dosrulle behöver luckan öppnas.



! Observera

Appen måste alltid kopplas upp till Dosell innan luckan öppnas - annars varnar Dosell om otillåten öppning av luckan.

För att öppna luckan – dra spaken på baksidan enligt figuren. För luckan hela vägen upp tills den fastnar i uppställt läge.

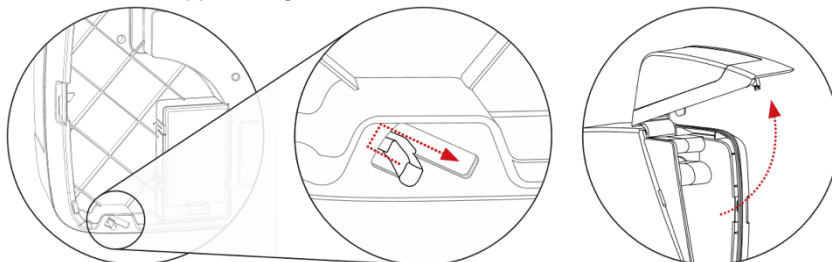

För att stänga luckan – fäll försiktigt ner den och se till att låshaken (A) passar in i hålet (B). Tryck på utsidan nere i hörnet (C) där låshaken sitter tills ett klickljud hörs.

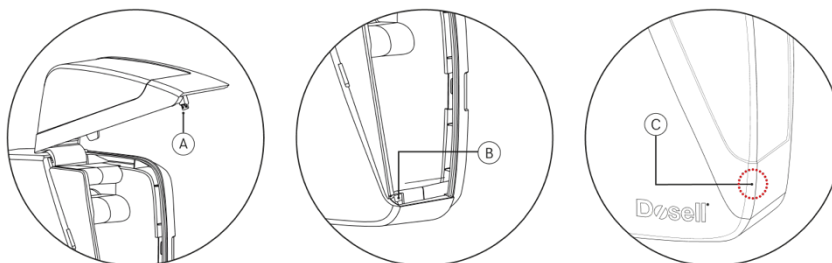

6.5 Laddning av dosrulle

Dosell är konstruerad för att kunna hantera dosrullar som mäter upp till 160 millimeter i diameter. Är rullen större finns en risk att frammatningen av dospåsar inte fungerar på grund av att rullen inte kan rotera fritt i sitt utrymme bakom luckan. Om detta händer kommer Dosell varna om att frammatningen inte lyckats.

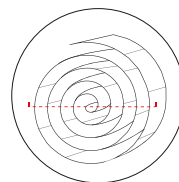

För att ladda Dosell med en dosrulle krävs ett aktivt abonnemang, det hanteras i appen under "Mitt konto".

För att ladda en dosrulle i Dosell, följ instruktionerna nedan.



1. Koppla upp till Dosell, se punkt 6.3 *Koppla upp till Dosell*.
2. Om en dosrulle ska laddas i en tom Dosell, följ steg 6.5.1. Om en redan laddad Dosell ska fyllas på med en ny dosrulle, följ steg 6.5.2.

6.5.1 Laddning av dosrulle i tom Dosell



För laddning av dosrulle i en tom Dosell (t.ex. vid första uppstart), välj Ladda dosrulle i appens huvudmeny. Bekräfta i appen att namnet på dosrullen stämmer med användaren vars Dosell ska laddas. Välj därefter Ladda ny dosrulle i appen och följ instruktionerna.

6.5.2 Skarvning med redan laddad dosrulle (påfyllning)

När en dosrulle som laddats i Dosell är på väg att ta slut, rekommenderas att en ny rulle skarvas på med hjälp av Dosells medföljande tejp. På detta sätt behöver den som ska fylla på Dosell inte vara på plats just i samband med att den första påsen på nya rullen ska matas ut, utan kan förbereda den nya rullen en eller flera dagar i förväg.



För ihopskarvning med redan laddad dosrulle, välj Skarva dosrulle i appens huvudmeny. Bekräfta i appen att namnet på dosrullen stämmer med användaren vars Dosell ska laddas. Följ därefter instruktionerna i appen.

Var uppmärksam

Använd endast den skarvningstejp som följer med Dosell. Vid användning av annan tejp kan inte funktionen i Dosell garanteras. Det går åt en tejprensa per rulle som ska skarvas. Om teipen tar slut kan mer beställas från ditt inköpsställe eller se återförsäljare på www.dosell.se.

Var uppmärksam

Följ instruktionerna noggrant vid skarvning av dosrullar. Felaktig skarvning kan leda till att Dosell inte kan läsa av eller mata ut påsar.

6.6 Ta ut dospåsar

6.6.1 Ta ut hela rullen

För att ta ut en inmatad rulle ur Dosell, följ instruktionerna nedan.



1. Koppla upp till Dosell, se punkt 5.3 *Koppla upp till Dosell*
2. Öppna luckan, se punkt 6.4 *Öppna och stänga luckan*.
3. Välj *Mata ut dosrulle* i appens huvudmeny och följ instruktionerna.
4. Ta ut rullen ur Dosell.
5. Stäng luckan, se punkt 6.4 *Öppna och stänga luckan*.

6.6.2 Ta ut enstaka dospåsar

Om användaren ska lämna hemmet en längre stund kan en eller flera dospåsar plockas ut i förväg och tas med för att doser inte ska missas. Det som är kvar på rullen kan laddas in på nytt på en gång och Dosell kommer automatiskt återuppta dispenseringen när tidpunkt för intag av nästa påse på rullen infaller.



1. Koppla upp till Dosell, se punkt 6.3 *Koppla upp till Dosell*.
2. Öppna luckan, se punkt 6.4 *Öppna och stäng luckan*.
3. Välj *Mata ut dosrulle* i appens huvudmeny och följ instruktionerna.
4. Ta ut rullen ur Dosell och riv av så många påsar som behövs. Riv alltid längs påsens perforering.
5. Ladda in det som återstår av rullen; välj *Ladda dosrulle* i appen. Bekräfta i appen att namnet på dosrullen stämmer med användaren vars Dosell ska laddas. Välj därefter *Ladda ny dosrulle* i appen och följ instruktionerna.
6. När rullen laddats korrekt kommer Dosell dispensera nästa dospåse på rätt tidpunkt, även om den ligger en eller flera dagar bort.
7. Stäng luckan, se punkt 6.4 *Öppna och stäng luckan*.

6.6.3 Manuell nödutmatning av dosrulle

Om dosrullen behöver tas ut och det av någon anledning inte finns möjlighet att göra det på vanligt vis med hjälp av appen – följ instruktionen nedan för att ta ut den manuellt.

1. Öppna luckan, se punkt 6.4 *Öppna och stäng luckan*.
2. Dra den inmatade slingan med påsar försiktigt rakt utåt. Eftersom påsslingan hålls i av de rullar som sköter frammatningen, behövs viss kraft för att dra ut den. Detta är normalt och skadar inte Dosell-enheten.

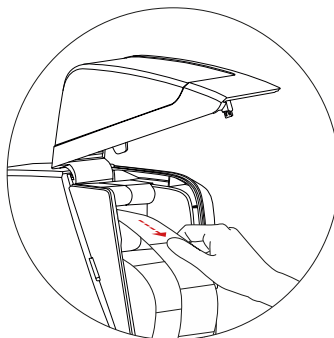

6.7 Batteridrift

Dosell är installerad med batterier som automatiskt laddas upp när Dosell är kopplad till ström och drivs endast på de uppladdningsbara batterierna i undantagsfall då nätspänningen försvunnit, t.ex. vid strömavbrott eller om nätadaptern dragits ut.

Dosell är konstruerad för att kunna köras på de inbyggda och uppladdningsbara batterierna i minst 48 timmar om nätadaptern dras ut, och att under denna tid kunna dispensera minst 4 dospåsar.

När batterinivån är låg påminner Dosell om att ansluta till nätspänning genom att påsfacket och statuslampa 1 lyser med röd färg. Koppla in nätadaptern i Dosell och i ett vägguttag.

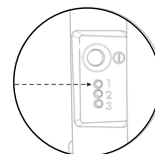
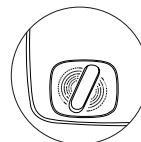

6.8 Byte av användare (återställning till fabriksinställningar)



För att radera all användarinformation och återställa Dosell till fabriksinställningar behöver du kontakta ditt inköpsställe.

När återställning gjorts kan Dosell-enheten kopplas ihop med en ny användare.

7. Ljud- och ljussignaler

Dosell har olika typer av ljud- och ljussignaler beroende på vilken händelse användaren behöver uppmärksammas på. Alla signaler går att tysta genom att trycka en gång på multifunktionsknappen.

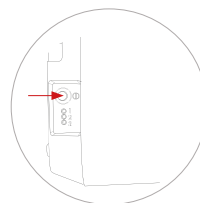

Om Dosell signalerar kan mer information alltid fås genom att koppla upp till Dosell med appen.

7.1 Olika typer av signaler

Nedan följer en beskrivning av de signaler som lyser upp påsfacket.

Händelse	Ljussignal i påsfacket	Ljudsignal
Dosell startas upp.	Grönt ljus – tre korta blinkningar som efter några minuter övergår till blinkande blått ljus – Dosell är redo för parkoppling via appen.	Uppåtstigande melodi.
Dosell stängs av.	Grönt ljus – tre korta blinkningar som övergår till släckt.	Nedåtstigande melodi.
Dosell är mottaglig för att anslutas till app via Bluetooth.	Blått ljus – blinkande.	(Ingen ljudsignal)
Dosell är inte mottaglig för att anslutas till app via Bluetooth.	Kort blått ljus som sedan släcks.	Två korta nedåtgående signaler.
Bluetoothanslutning till app upprättad.	Blått ljus – fast sken i 10 sekunder som övergår till släckt.	(Ingen ljudsignal)
Dospåse har dispenserats och ska tas (när påsen tagits ur påsfacket släcks signalen)	Grönt ljus – mjukt och långsamt pulserande.	Melodi "Ta dos".
Varning – ett fel har uppstått och Dosell kan inte dispensera nästa påse förrän det är åtgärdat. Koppla upp till Dosell med appen för mer information.	Rött ljus – fast sken	Entonigt pipande, Upprepas var tionde minut

⚠ Fler färger kan lysa samtidigt och då kan det bli andra färgkombinationer t ex lila.

7.2 Statuslampor

De tre statuslamporna (1–3) ger information om Dosells status och hjälper till vid diagnostisering om ett tekniskt fel uppstått.

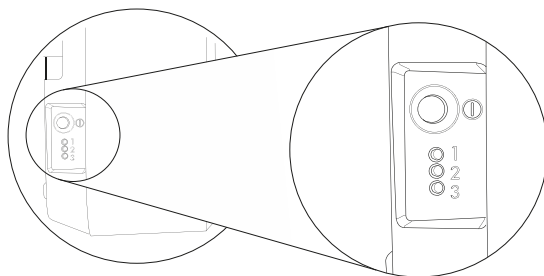

Statuslampa 1 – Strömförsörjning

Grön	Dosell är påslagen och ansluten till nätspänning.
Gul	Dosell är påslagen men saknar nätspänning och har gått över till batteridrift. Dosell har begränsad batteritid – återgå till nätspänning så snart det är möjligt.
Röd	Dosell är påslagen men saknar nätspänning och har gått över till batteridrift, och batterinivån är kritiskt låg. Återgå till nätspänning så snart det är möjligt.
Av (släckt)	Dosell är avstängd.

Statuslampa 2 – Anslutning mot molntjänst

Gul	Dosell försöker upprätta en anslutning till molnet, vid gult ljus är det inte möjligt att parkoppla till Dosell
Grön	Dosell har lyckats upprätta en anslutning till molnet och skickat information. Den gröna lampan släcks efter någon minut
Röd	Dosell har misslyckats med att upprätta en anslutning till molnet, beror då troligtvis på att Dosell ej har täckning prova att omplacera Dosell. Om problemet kvarstår kontakta inköpsställe
Av (släckt)	Som standard är denna lampa Alltid släckt förutom just när den försöker eller precis har haft kontakt med molnet.

Statuslampa 3 – Aktuell status för Dosell

Grön	Redo att dispensera nästa dospåse.
Gul	Dospåsarna på rullen börjar ta slut och behöver snart fyllas på.
Röd	Ett fel har uppstått. Kontrollera vilken typ av fel genom att koppla upp till Dosell med appen.

8. Felsökning och vanliga frågor

Fel	Möjlig orsak	Åtgärd
Dospåsen levererades stängd (inte uppklippt).	Dosell har inte lyckats klippa på en tillräckligt noggrann position. Detta kan bl.a. bero på ett läsfel eller att påsen är väldigt knölig.	Ingen åtgärd i appen eller Dosell – påsen måste rivas upp manuellt.
Dosell piper och påsfacket pulserar grönt, trots att ingen påse finns i facket.	Fel på sensorn som känner av om en påse finns i facket.	Kontrollera om synbar smuts eller något föremål finns inne i påsfacket. Torka i så fall försiktigt bort detta. Om detta inte hjälper, kontakta support.
En dospåse matades ut, men ingen ljud- eller ljussignal startades.	Kalibreringen av sensorn som känner av om det finns en påse i facket kan ha misslyckats när Dosell startades.	Stäng av och sätt på Dosell igen, se punkt 6.2 <i>Sätta på och stänga av Dosell</i> . Det är mycket viktigt att påsfacket är tomt när Dosell startas.
Dospåsen levererades på fel tidpunkt.	Alt.1: Läsning av påsen har misslyckats. Detta kan bero på att påsen är skrynklig eller att trycket på påsens etikett är dåligt. Alt.2: Dosells klocka går fel.	Om trycket är dåligt på flera påsar på rullen kan inte just denna rulle användas i Dosell, utan behöver plockas ut och tas manuellt. Om trycket är svårt att läsa även manuellt – kontakta din leverantör av dospåsar. Koppla upp till Dosell med appen och kontrollera klockan. Se till att mobiltelefonens klocka går rätt innan du kopplar upp.

Det lyser eller pulserar rött ljus i påsfacket.	Dosell varnar om en händelse som kräver en åtgärd.	Koppla upp till Dosell med appen för att få mer information.
Appen hittar inte Dosell-enheten.	Alt. 1: Bluetoothkopplingen har misslyckats. Alt. 2: Dosell är avstängd.	Kontrollera att Bluetooth är påslaget på mobiltelefonen som ska ansluta mot Dosell. Kontrollera att Dosell är påslagen.
Det blinkar inuti Dosell (vitt ljus).	Dosell håller på att fotografera nästa påse som ska matas ut.	Detta är helt normalt och kan ta upp till 30 sekunder. Om det fortsätter blinka i mer än en minut, kontakta support.

9. Skötsel och underhåll

Alla Dosells yttre delar är tillverkade i plast och kan rengöras genom att torka med en lätt fuktad trasa och mildt rengöringsmedel, t.ex. diskmedel. Dosell kan också sprittorkas med 70-procentig etanolösning. Eftersom plastmaterial blir spröda vid upprepade sprittvätt rekommenderas att detta görs sparsamt. Eftertorka alltid med en torr trasa. Rengöring görs efter behov, det är inget krav för att Dosell ska fungera. Utöver rengöring är Dosell underhållsfri. Ingen del av Dosell är avsedd att repareras.

10. Transport och förvaring

10.1 Flytta och transportera Dosell

Dosell kan enkelt flyttas och tas med till annan plats. Om den ofta flyttas mellan samma platser underlättar det om det finns en konsol monterat på varje plats, så det inte behöver skruvas ned och tas med. Det går också att använda Dosells bordsstativ.

När Dosell flyttas ska den alltid vara avstängd, vilket innebär att eventuella dospåsar som sitter i måste plockas ut och tas på vanligt vis under flytten. Följ instruktionen nedan för att flytta Dosell till annan plats.



1. Koppla upp till Dosell, se punkt 6.3 *Koppla upp till Dosell*.
2. Välj Mata ut dosrulle i appens huvudmeny och följ instruktionerna.
3. Rulla ihop dosrullen och ha den till hands under flytten. Ta eventuella doser som vanligt enligt tiden på etiketterna.
4. Stäng luckan, se punkt 6.4 *Öppna och stäng luckan*.
5. Stäng av Dosell genom att hålla multifunktionsknappen intryckt i minst 8 sekunder. En ljudsignal bekräftar att Dosell stängts av.

6. Dra ut nätadaptern och lyft av Dosell från konsolen.
7. Skruva ned konsolen från väggen och ta med för att kunna montera på ny plats. Gäller ej om separat konsol finns på nya platsen, eller om bordsstativ används.
8. Packa ner Dosell med tillbehör så de skyddas från stötar och fukt. Bäst är om originalkartongen med tillhörande inrede används för att transportera Dosell.
9. Packa upp Dosell på den nya platsen och häng upp den på en konsol. Om konsol behöver monteras på nya platsen, se instruktioner under punkt 5.1 *Montera Dosell på väggen*.
10. Dosell är redo att kopplas in, startas och laddas med dospåsar igen.

10.2 Långtidsförvaring

Stäng av Dosell och dra ur nätadaptern om Dosell ska förvaras under en längre tid. Förvara gärna Dosell i originalförpackningen.

11. Tillbehör och förbrukningsdetaljer

På www.dosell.se finns alltid den senaste informationen om tillbehör till Dosell och hos vilka återförsäljare dessa kan beställas.

 Var uppmärksam

Använd aldrig andra tillbehör till Dosell än de som följer med vid köp eller kan köpas från Dosell AB eller certifierade återförsäljare.

11.1 Tejp för skarvning av dospåsar

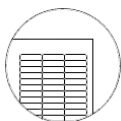

Tejpen levereras på ark med 39 remsor på varje, och det går åt en remsa varje gång en ny rulle ska skarvas. Ett ark medföljer varje ny Dosell.

11.2 Bordsstativ med konsol

Ett bordsstativ med konsol medföljer vid köp av Dosell.

Bordsstativet används för att hänga Dosell stående på en yta som är helt plan och vågrät. Det är också möjligt att hänga Dosell på väggen. Om bordsstativet ej används och Dosell i stället ska hängas på väggen finns information om vägghängning i avsnitt 5.1 *Montera Dosell på väggen*.



11.3 Nätadapter

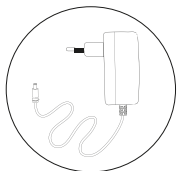

Använd endast den medföljande nätadaptern tillsammans med Dosell. En skadad nätadapter ska alltid bytas ut mot en ny (original).

12. Teknisk information

Produktdata	
Modellbeteckning	D36700C-01
Serienummer	Se etikett på produktens baksida
Mått (BxHxD)	312 x 272 x 132 mm
Vikt	2,1 kg
Förpackningens mått	375 x 315 x 185 mm
Förväntad livslängd på Dosell och medföljande tillbehör	Minst 3 år
Rekommenderad längsta förvaringstid	1 år
Tillåten omgivningsmiljö vid transport och förvaring	Temperatur: 0°C till +35°C Luftfuktighet: 10% till 65% (icke-kondenserande) Lufttryck: 500 hPa till 1060 hPa
Tillverkare	Dosell AB Södra Fiskartorpsvägen 20 114 33 Stockholm, Sverige
Elektronik	
Matningsspänning	15V AC/DC
Nätadapter	ShenZhen RiHuiDa RHD20W150120
Max. effekt	18 W
Effekt i viloläge	<0,5 W
Batterier	Uppladdningsbara, Li-ion 11,1V
App och kommunikation	
Bluetooth	4.0

GSM	Fyrband 850/900/1800/1900 MHz GPRS multi-slot klass 12/10 GPRS mobilstation klass B Uppfyller GSM fas 2/2+ <ul style="list-style-type: none"> - Klass 4 (2 W @ 850/900MHz) - Klass 1 (1 W @ 1800/1900MHz)
Operativsystem för Dosell-app	iOS: 11 eller senare Android: 6.0 eller senare

13. Återvinning av produkt och tillbehör

Om ett Dosell-abonnemang avslutas ska Dosell-enheten inklusive de tillbehör som ingick vid köpet returneras till inköpsstället. Instruktioner för retur fås från inköpsstället.

Överbliven skarvningstejp ska inte returneras utan sorteras som brännbart. Eventuella tillbehör som köpts till behöver inte heller returneras. Nätadaptern sorteras som elektronikavfall, bordsstativet som hårdplast och konsolen som metall. Notera att denna information endast gäller om lokala föreskrifter inte säger annat.

14. Klassificering och regulatorisk information

14.1 CE-märkning

 Dosell är CE-märkt som medicinteknisk produkt (MDR klass I). Hela Dosell-enheten klassificeras som en applicerad del ("Applied Part") typ BF, enligt IEC 60601-1.

15. Förklaring av symboler

15.1 Symboler på etiketter

Serienumeretiketten sitter placerad på baksidan av Dosell. Förpackningsetiketten sitter på förpackningens ena kortsida.



Läs manualen

Dosells användarmanual måste läsas och förstås i sin helhet innan Dosell börjar användas.



Fuktkänslig

Enheten får inte utsättas för vatten eller fuktiga miljöer.



Ömtålig

Enheten innehåller ömtåliga komponenter och kan skadas om den inte hanteras varsamt.



Begränsning av temperatur vid förvaring

Anger tillåtet temperaturintervall vid förvaring.



Begränsning av temperatur vid drift

Anger tillåtet temperaturintervall vid drift.



Begränsning av luftfuktighet vid förvaring

Anger tillåtet luftfuktighetsintervall vid förvaring.



Begränsning av atmosfärstryck vid förvaring

Anger tillåtet atmosfärstrycksintervall vid förvaring.



Applicerad del typ BF

Symbolen visar att Dosell-enheten är klassificerad som en applicerad del ("Applied Part") typ BF, enligt IEC 60601-1.



GTIN-13 nummer

Anger Dosell-enhetens unika produktidentifieringsnummer.



Modellbeteckning

Anger Dosell-enhetens artikelnummer.



Serienummer

Anger Dosell-enhetens serienummer.



Medicinteknisk produkt

Anger att Dosell-enheten är en medicinteknisk produkt.



Tillverkningsdatum

Anger vilket datum Dosell blivit producerad.



Tillverkare

Anger vem som tillverkar Dosell.



Återvinning av elektroniskt avfall

Symbolen visar att Dosell innehåller elektronisk utrustning och måste återvinnas som elektroniskt avfall.



Dosell AB
www.dosell.se